

# GENIUS5 6V & 12V 5A

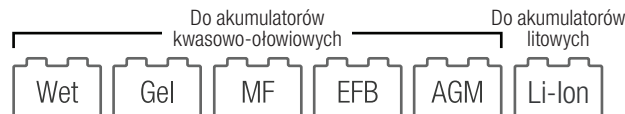

Do aut | łodzi | kamperów | pojazdów wyczynowych | kosiarek i urządzeń do użycia w ogrodzie

# NOCO genius<sup>5</sup>™ BATTERY CHARGER™ + MAINTAINER



## ŁADOWARKA DO WSZYSTKIEGO.

Osiągnij więcej z produktem Genius. Do wielu typów produktów o zróżnicowanym napięciu oraz składzie chemicznym.

Poznaj produkt GENIUS5, który jest podobny do G3500, ale jest jeszcze wydajniejszy. Jest mniejszy (o 34%), a dostarcza więcej mocy (o 65%). Ponadto jest łatwiejszy w użytkowaniu niż kiedykolwiek wcześniej. Podłącz go, połącz z akumulatorem, wybierz tryb ładowania i zacznij ładować akumulator. Niniejszy produkt działa automatycznie, można z niego korzystać bez zmartwień przez cały rok. Powstał z myślą o akumulatorach kwasowo-ołowiowych 6 V oraz 12 V do aut, łodzi, a także z myślą o akumulatorach cyklicznych, w tym zalanych, żelowych, AGM, bezobsługowych oraz litowo-jonowych.

00.0V

**ŁADUJ OD 0 V.**

Ładuj rozładowane akumulatory o niezwykle niskim napięciu (np. 1 V). Lub skorzystaj z nowego Trybu mocy, który umożliwi ręczną obsługę urządzenia i ładowanie rozładowanych akumulatorów o napięciu 0 V.



**ZACNIJ  
PONOWNIE KORZYSTAĆ Z  
AKUMULATORÓW.**

Wbudowany tryb desulfatacji można wykorzystać do większości skorodowanych akumulatorów. Funkcja automatycznego wykrywania wraz z inteligentnymi wskaźnikami diagnostycznymi umożliwia uruchomienie Trybu naprawczego, który pozwala na ładowanie akumulatorów w 9 krokach.



**KOMPENSACJA  
TERMICZNA.**

Wbudowany czujnik termiczny wykrywa temperaturę otoczenia i dostosowuje ładunek, aby zapobiec przeladowaniu w gorącym klimacie oraz niedostatecznemu ładowaniu w zimnym klimacie.

24/7

**ŁADOWANIE BEZ  
ZMARTWIEŃ.**

Z produktu można korzystać przez cały rok, niezależnie od warunków pogodowych w celu wydajnego ładowania akumulatorów. Produkt można pozostawić podłączony do akumulatora przez całą dobę – nie trzeba martwić się przeladowaniem. Urządzenie automatycznie powróci do ostatnio wybranego trybu.

NOCO  
30339 Diamond Parkway, #102  
Glenwillow, OH 44139 | USA  
1.800.456.6626

no.co

**NOCO**®

# SPECYFIKACJA ZESTAWU.

**NOCO**® Opatentowana technologia  
Informacja o patencie: visit no.co/patents



Instrukcja użytkownika

85" (217cm)

Ładowarka +  
wymienialne  
złącze

21"  
(55cm)

Klemy do akumulatora  
+ zintegrowane  
końcówki oczkowe

## Uniwersalność.

Klemy Genius posiadają małe końcówki pozwalające na podłączenie do mniejszych terminali, a odłączane, zintegrowane końcówki oczkowe umożliwiają trwałe podłączenie urządzenia do akumulatora.

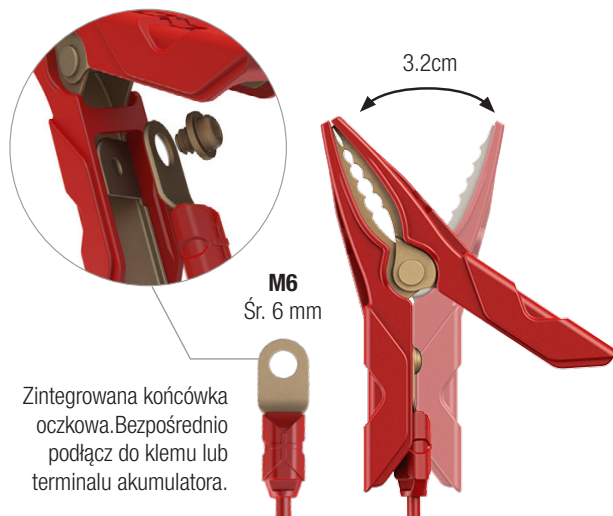

Zintegrowana końcówka  
oczkowa. Bezpośrednio  
podłącz do klemu lub  
terminalu akumulatora.

## Specyfikacja techniczna

<b>Napięcie prądu zmiennego:</b>	120-240 VAC, 50-60Hz	<b>Długość przewodu na prąd stały:</b>	77.6 Cal.
<b>Moc wyjściowa:</b>	Maks. 75 W	<b>Długość przewodu na prąd zmienny:</b>	71.7 Cal.
<b>Napięcie przy ładowaniu:</b>	Zróżnicowane	<b>Pobór prądu bez zasilania:</b>	Poniżej 5 mA
<b>Prąd ładowania:</b>	5A (12V), 5A (6V)	<b>Pojemność akumulatora:</b>	Do 120 Ah, obsługuje wszystkie typy akumulatorów
<b>Skład chemiczny:</b>	Kwasowo-olowiowe lub litowe	<b>Obudowa:</b>	IP65
<b>Temperatura pracy:</b>	Od -4° do 104°F (od -20° do +40°C)	<b>Wymiary (długość x szerokość x wysokość):</b>	4.6 x 2.9 x 1.9 Cal.
<b>Temperatura przechowywania:</b>	Od -22° do 140°F (od -30° do +60°C)	<b>Waga produktu:</b>	1.5 lb
<b>Wykrywanie niskiego napięcia:</b>	1V (12V), 1V (6V)	<b>Chłodzenie:</b>	Konwekcja naturalna

## Czas ładowania

(uwaga: rezultat może być inny)

Rozmiar akumulatora	Szacunkowy czas ładowania w godzinach	
	6V	12V
20Ah	3	3
40Ah	6	6
80Ah	12	12
100Ah	15	15
120Ah	18	18

## SPECYFIKACJA ZESTAWU.

- Ładowarka do akumulatorów Genius 5 z wymiennym złączem
- Klemy ze zintegrowanymi końcówkami oczkowymi
- Uchwyt mocujący z pasem
- (2) blachowkręty
- Instrukcja użytkownika oraz informacje o gwarancji

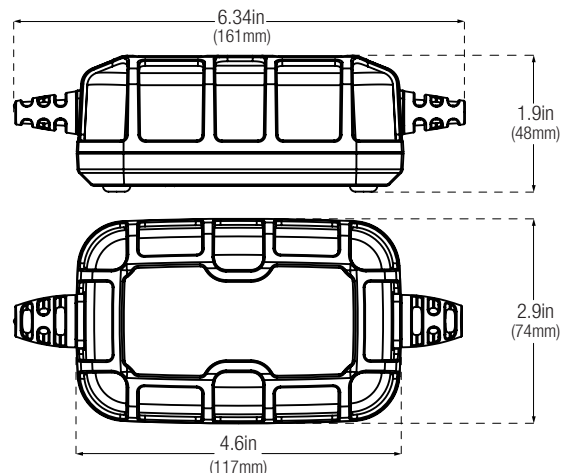

### Opakowanie:

Wymiary: 4.61" x 3.43" x 7.95"  
Waga: 1.59lb  
UPC: 0-46221-19004-5

### Opakowanie główne:

Wymiary: 17.10" x 11.97" x 5.51"  
Waga: 11.31lb  
Ilość: 6  
UCC: 10046221190042

### Opakowanie wewnętrzne:

Wymiary: 4.84" x 3.70" x 8.19"  
Waga: 1.75lb

### Sztuk na paletę:

NA - 336 Szt.  
Międzynarodowe - 252Szt.

NOCO  
30339 Diamond Parkway, #102  
Glenwillow, OH 44139 | USA  
1.800.456.6626

no.co

**NOCO**®